



STAATSBEDRIJF DER POSTERIJEN, TELEGRAFIE EN TELEFONIE

Afbeeldingen
PONSONTUANGER
voor 110 Tekens Per Seconde
MODEL BRPE '110'
TeleType

CENTRALE DIRECTIE

AFBEELDINGEN
PONSONTVANGER
VOOR 110 TEKENS PER SECONDE
MODEL BRPE '110'

FABR. TELETYPE

Instel- en onderhoudsvoorschrift

Tgf 1076 b
(beschrijving Tgf 1076 a)



CENTRALE AFDELING TELEGRAFIE

Uitgave 1-maart 1964

INHOUD

AFBEELDINGEN VAN DE BESCHRIJVING

- Fig. 1 Blokschema
- Fig. 2 Ponsinrichting
- Fig. 3 Voortbeweging van de ponsband
- Fig. 4 Aandrijving
- Fig. 5 Papierrolhouder

INSTELVOORSCHRIFT

- Fig. 6 Blokkeerpalen
- Fig. 7 Elektromagneten
- Fig. 8 Ponsblok
- Fig. 9 Voortbeweging
- Fig. 10 Voortbewegingspal
- Fig. 11 Aanslag van de voortbewegingspal en magnetische synchronisatie
- Fig. 12 Opsluithefboom
- Fig. 13 Ponshefbomen
- Fig. 14 t/m 20 Onderhoudsvorschrift

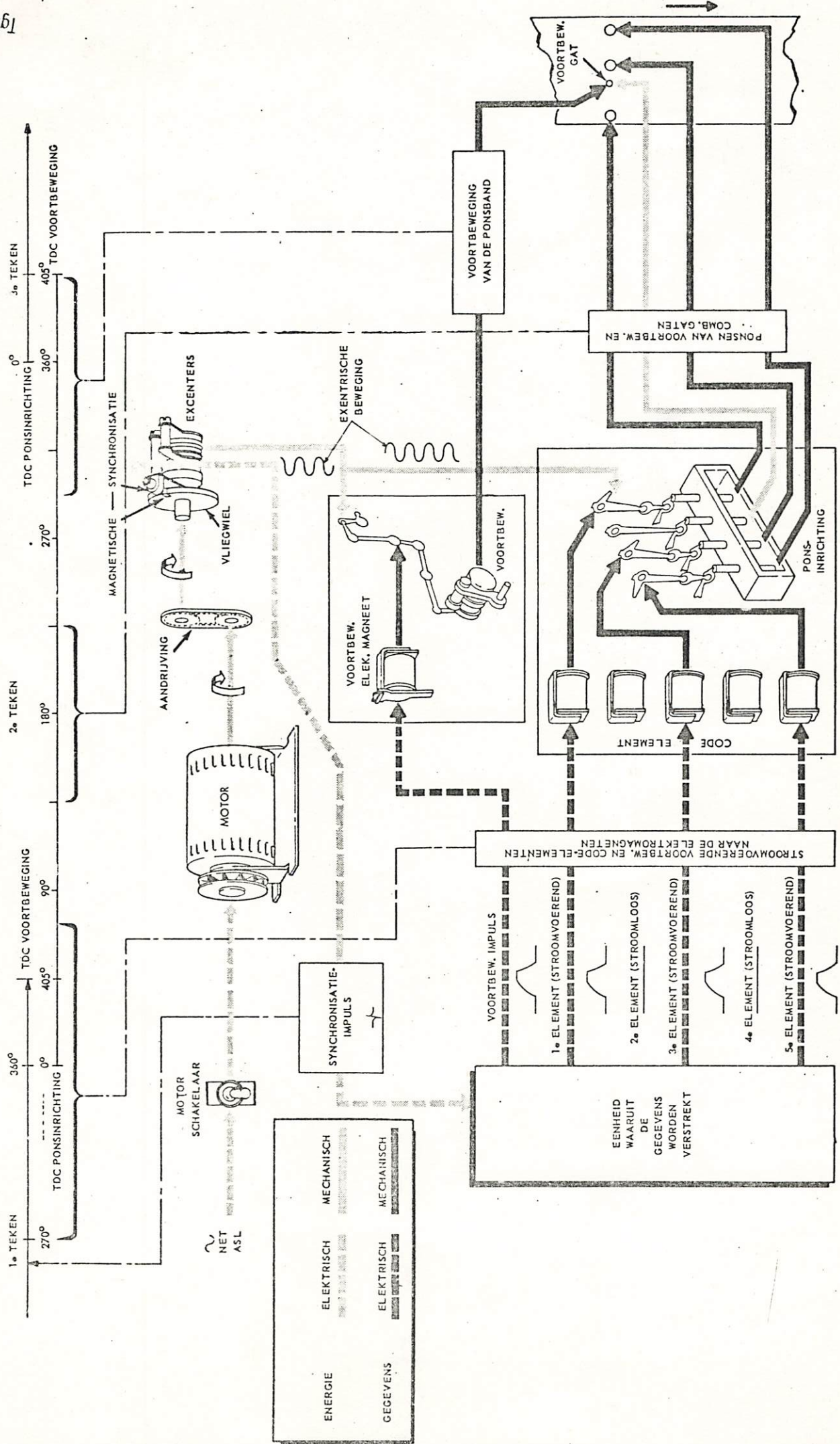

Fig. 1

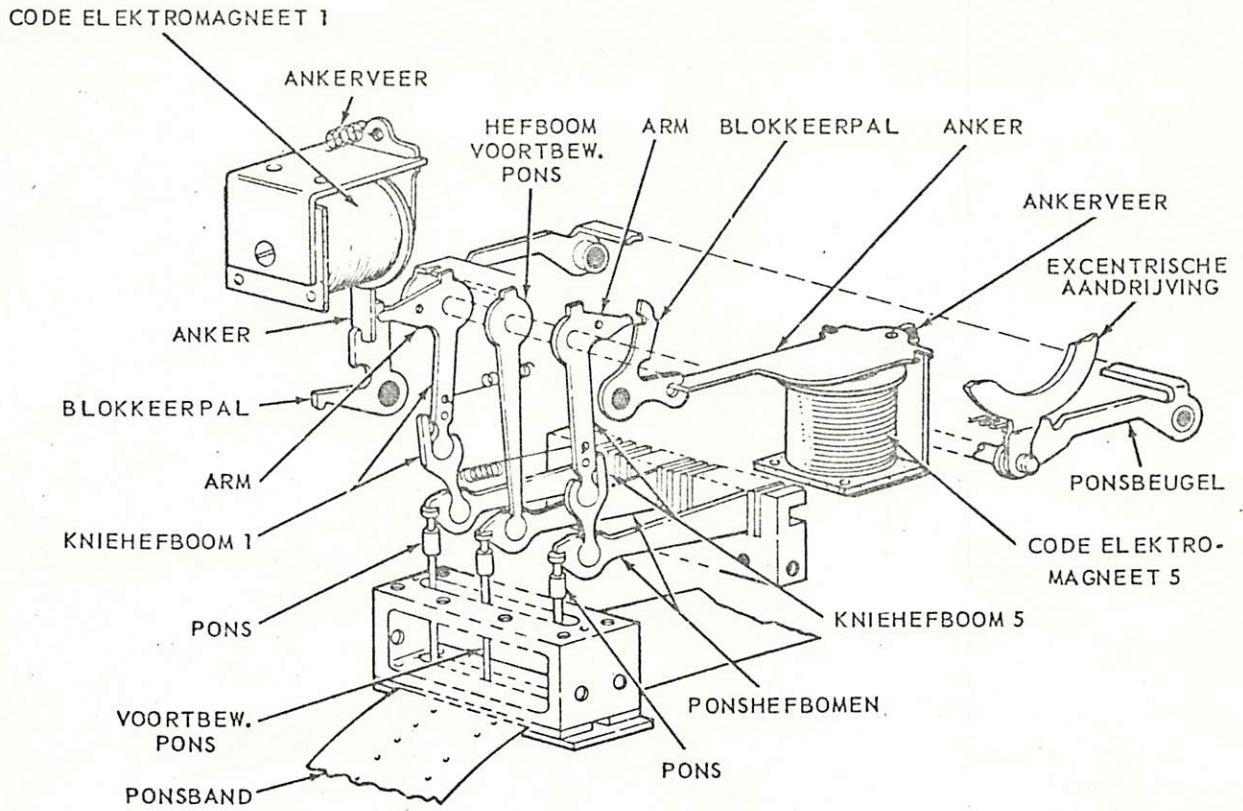

Fig. 2

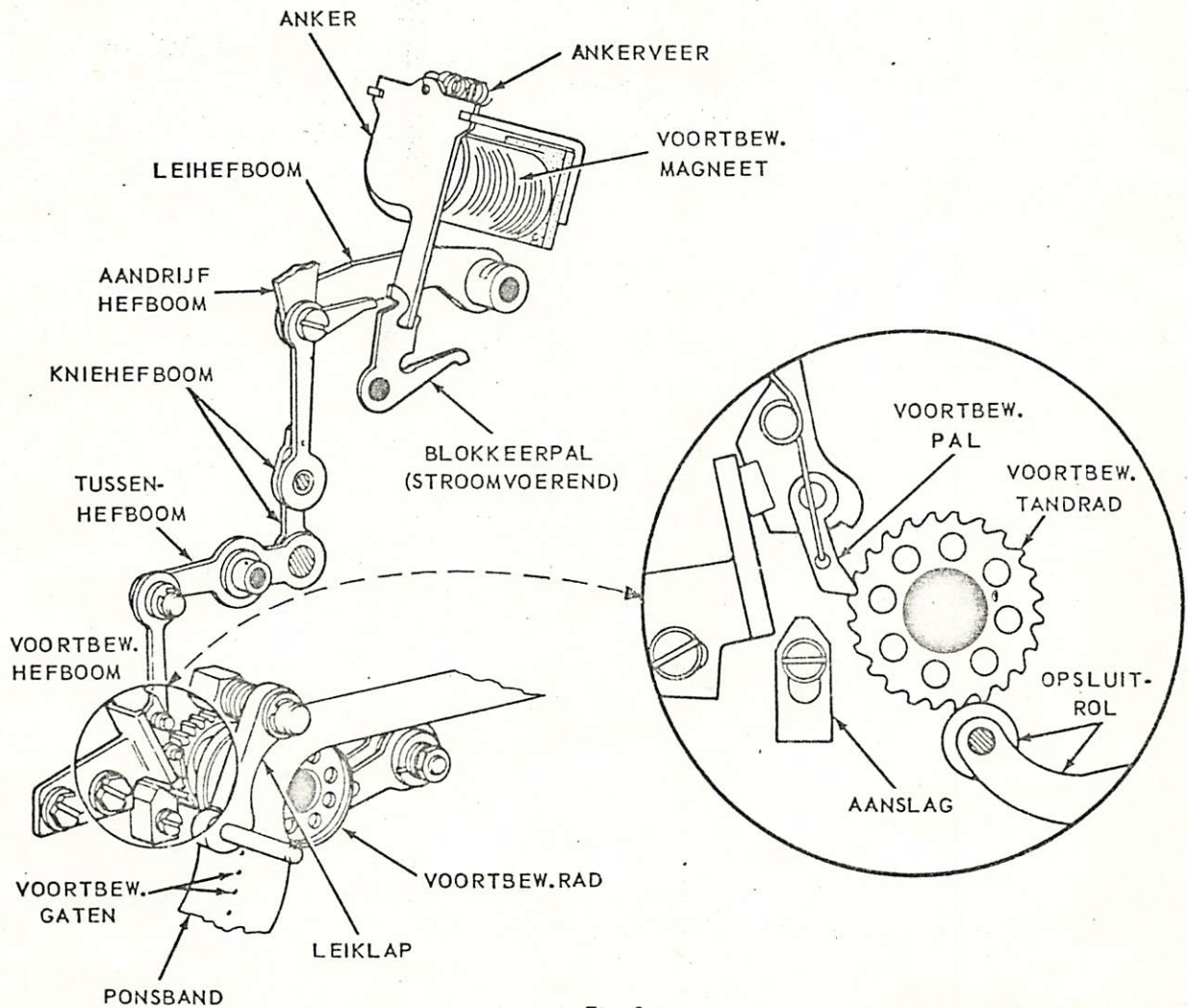

Fig. 3

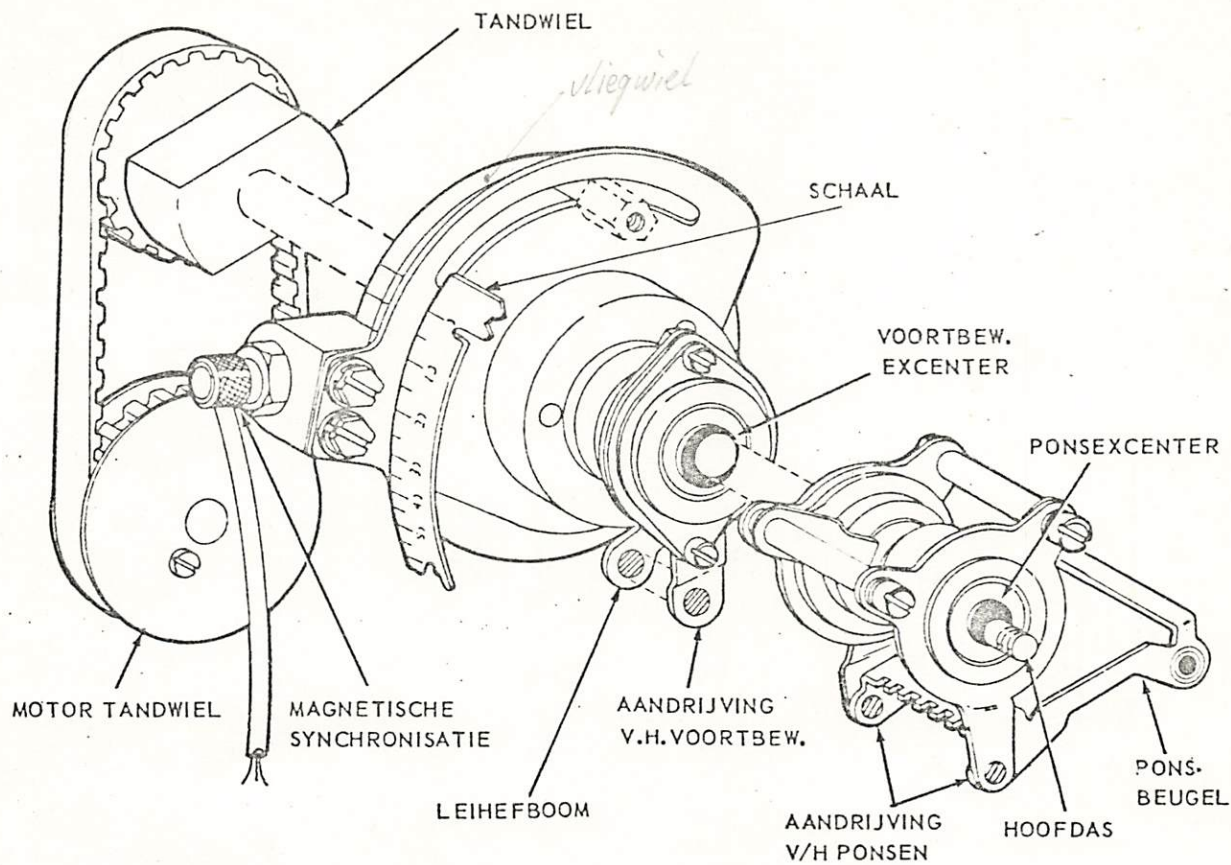

Fig. 4

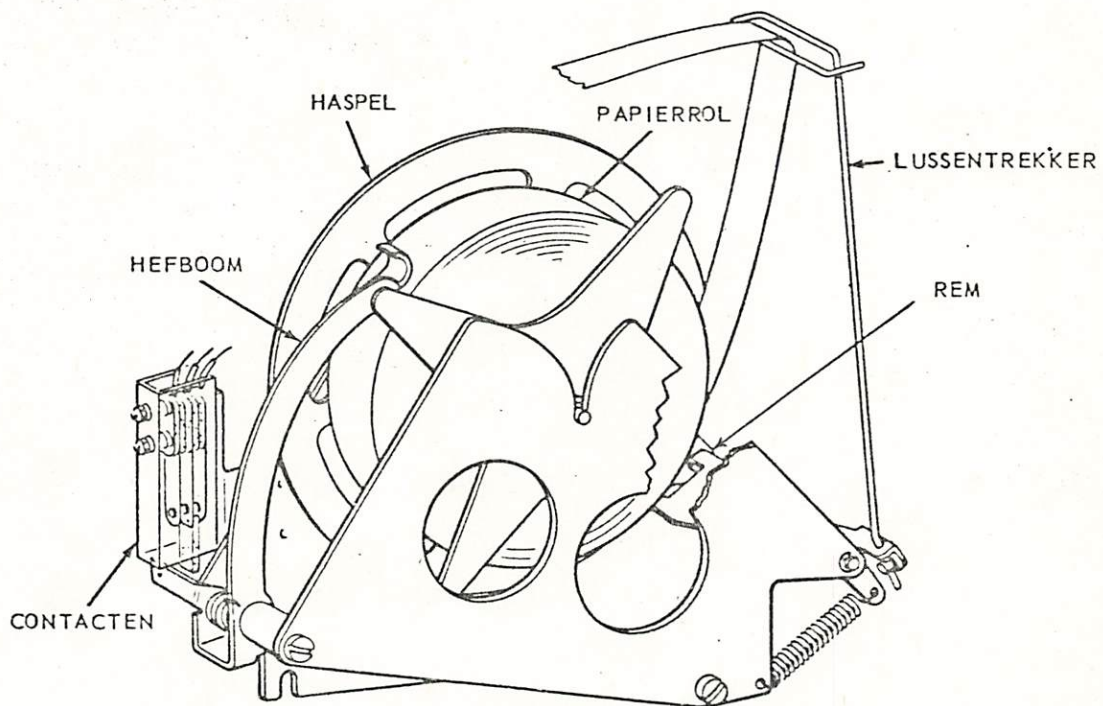

Fig. 5

INTEL VOORSCHRIFT

STAND VAN DE INSTELPLATEN

DE BLOKKEERPALLEN TEGEN DE INSTELPLATEN
DRUKKEN. DE HOOFDAS DRAAIEN TOT DE KNIEHEF-
BOMEN IN DE GETEKENDE STAND STAAN.

RUIMTE TUSSEN DE BLOKKEERPALLEN EN DE
KNIEHEFBOMEN 0,002 - 0,010" (0,05 - 0,25 mm)

INSTELLEN: VERSCHUIF DE INSTELPLATEN

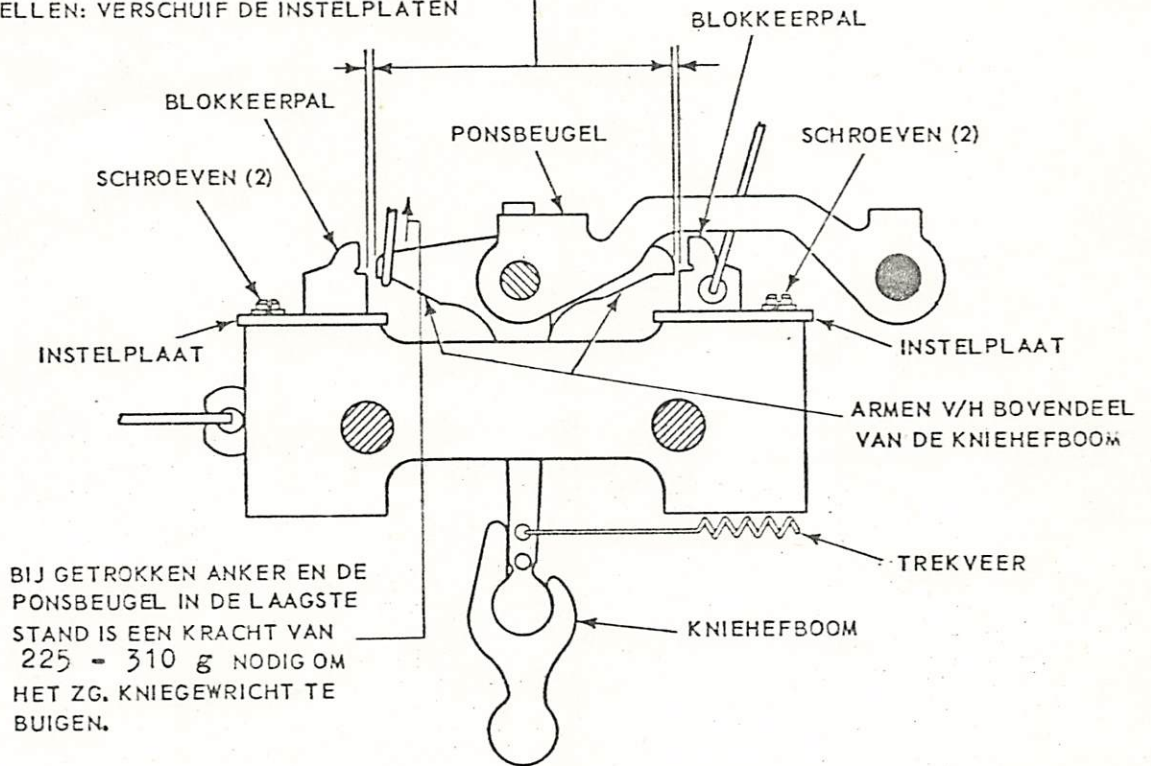
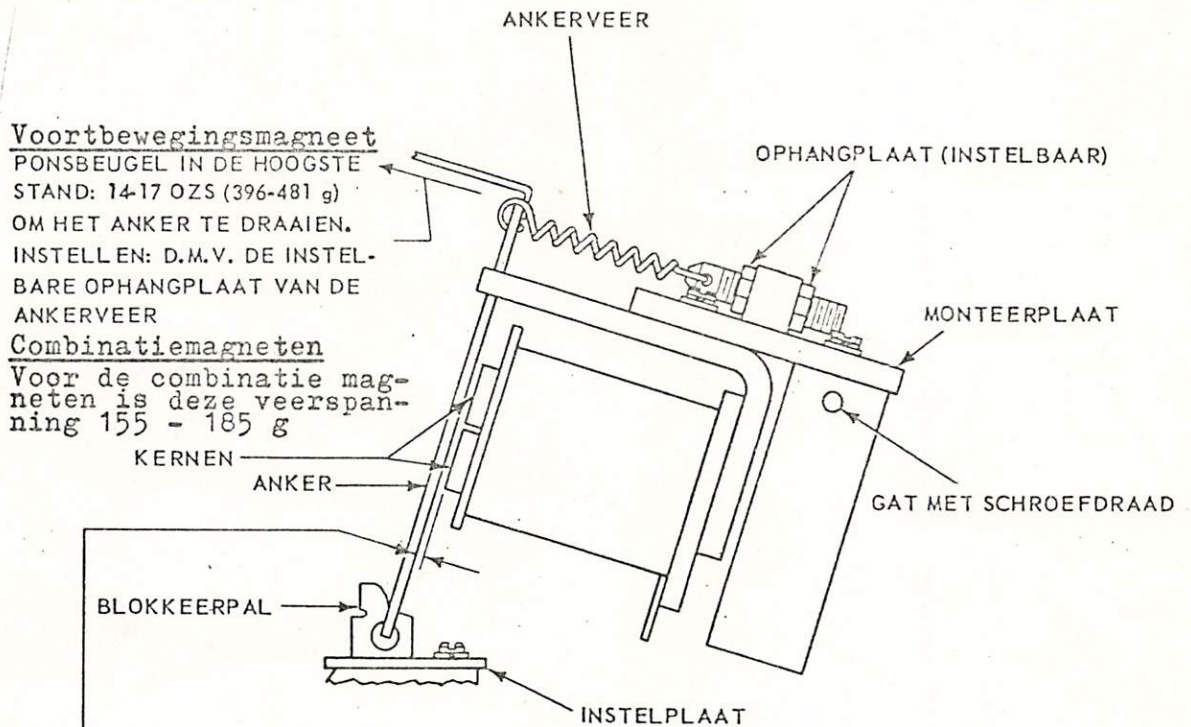

Fig. 6



MONTEERPLAAT
 ANKER IN AANGETROKKEN STAND.
 BLOKKEERPAL TEGEN DE INSTELPLAAT,
 0,004"-0,006" (0,07-0,14 mm) TUSSEN HET ANKER
 EN DE KERNEN OP DE PLAATS WAAR DE RUI-
 TE HET KLEINST IS.
 INSTELLEN: CONTROLEER OF DE GATEN MET
 SCHROEFDRAAD, IN DE KAP ZICH TEGENOVER
 DE GETAPTE GATEN IN DE MONTEERSTROKEN
 VAN DE ELEK-MAGNETEN BEVINDEN.
 VERSCHUIF DE ELEKTROMAGNEET MET MON-
 TEERPLAAT MET GETROKKEN ANKER TOTDAT
 DE GENOEMDE MAAT IS BEREIKT.

Fig. 7

DE PONSSEN MOETEN LICHT IN HET PONSBLOK KUNNEN BEWEGEN EN MET EEN ZO KLEIN MOGELIJKE RUIMTE TUSSEN DE PONSSEN EN DE BEGRENZINGSPLAAT.

OPM. DE MATRIJS VAN HET PONSBLOK NIET INSTELLEN.

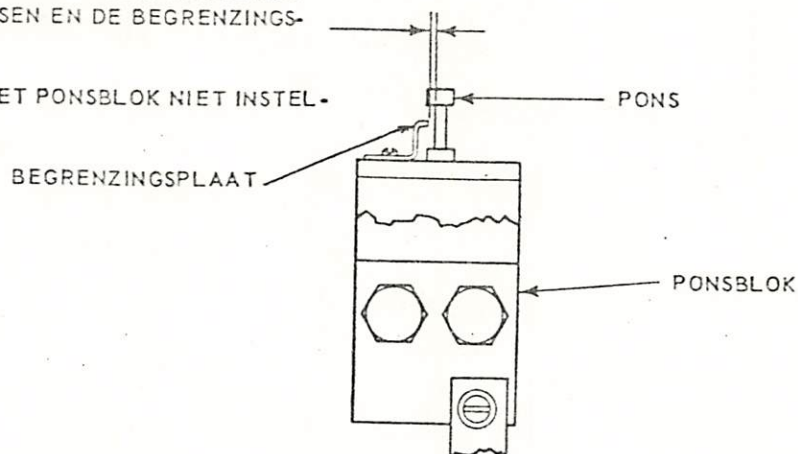

OPM. WANNEER HET PONSBLOK WORDT VERWIJDERD, MOET DE INSTELLING VOOR DE PONSSEN WORDEN UITGEVOERD VOOR DAT HET PONSBLOK WEER WORDT GEPLAATST.

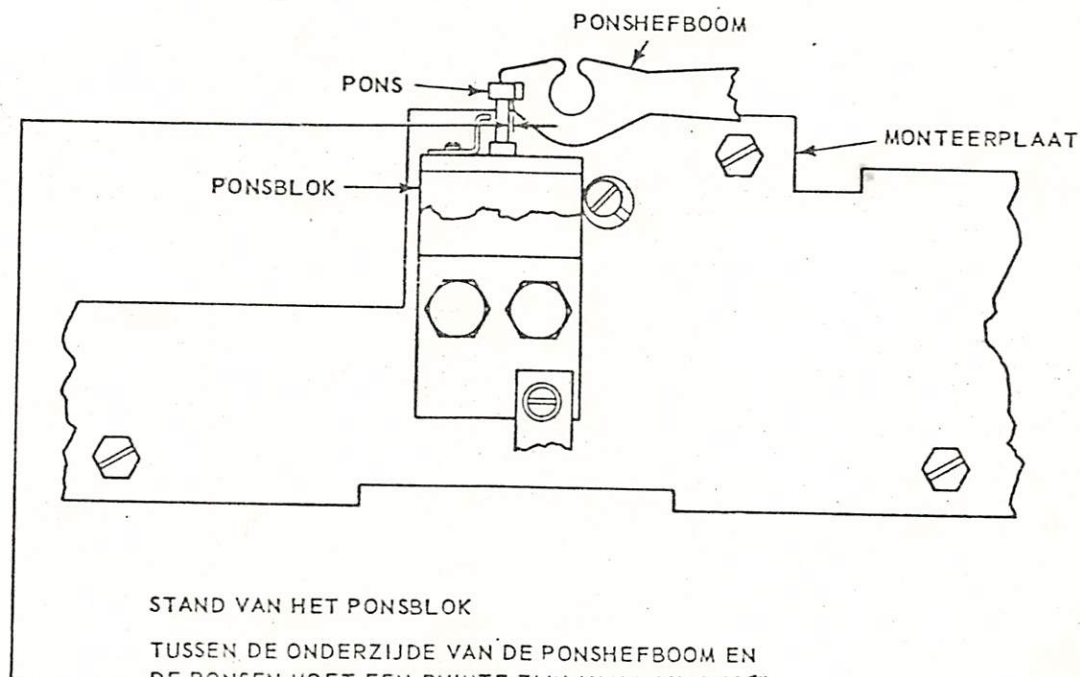

STAND VAN HET PONSBLOK

TUSSEN DE ONDERZIJDE VAN DE PONSHEFBOOM EN DE PONSSEN MOET EEN RUIMTE ZIJN VAN MAX. 0,005" (0,1 mm).

INSTELLEN: DE SCHROEVEN VAN DE MONTEERPLAAT EN VAN HET PONSBLOK LOSDRAAIEN, DAARNA MET DE EXCENTER (RECHTS) DE INSTELLING UITVOEREN. CONTROLLEER DIT BIJ ALLE PONSSEN.

Fig. 8

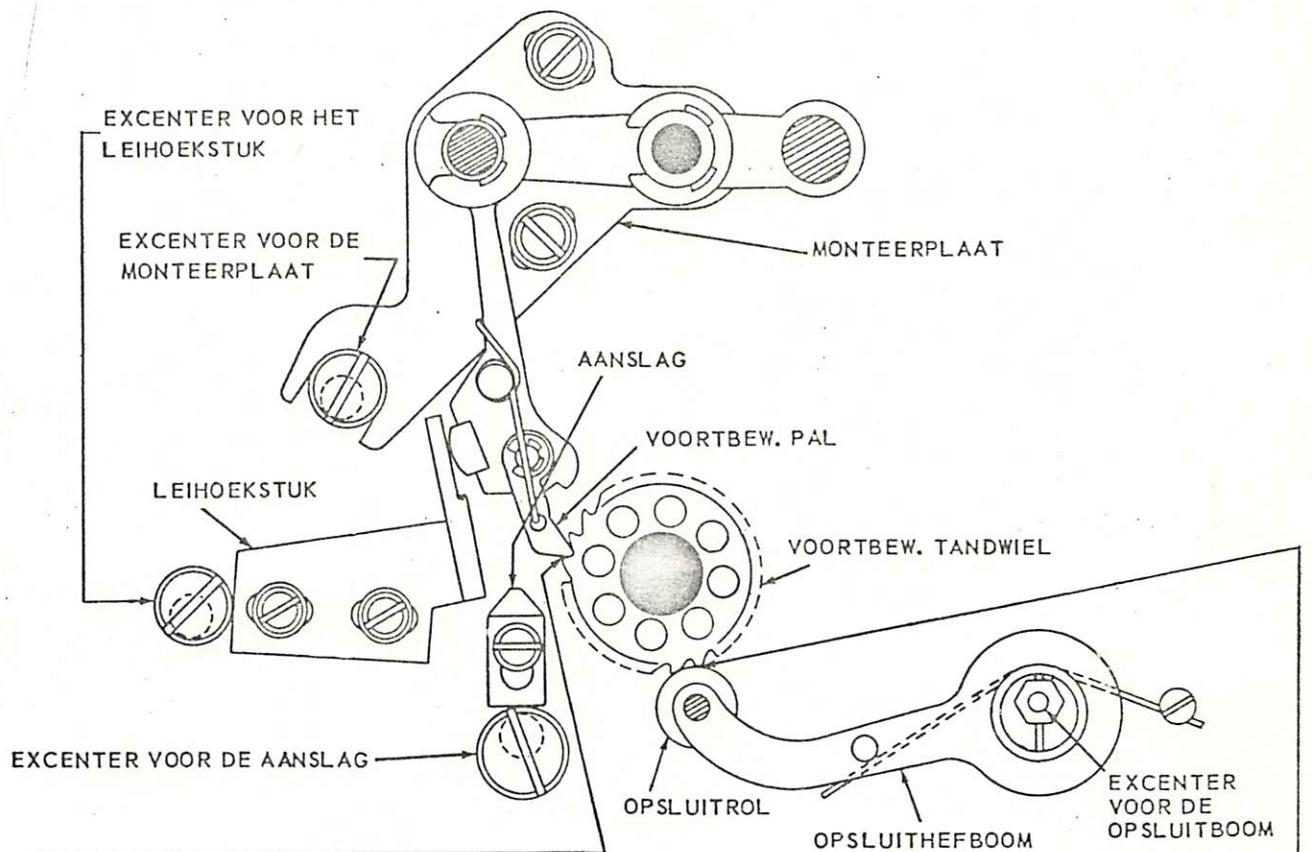

MONTEERPLAAT

CONTROLE

HET ANKER VAN DE VOORTBEW.MAGNEET IN DE AANGETROKKEN STAND HOUDEN, DE AANDRIJVING DRAAIEN TOTDAT EEN OPSCHUIVING HEEFT PLAATSGEVONDEN.

DE VOORTBEW.PAL MOET HET TANDWIEL EEN TAND VERDRAAIEN ZONDER EEN TE KLEINE OF EEN TE GROTE BEWEGING VAN DE PAL EN DE OPSLUITROL MOET PRECIËS IN DE VOLGENDE TANDSTEEL VALLEN.

INSTELLEN: DE SCHROEF VAN DE AANSLAG EN VAN HET EXCENTER LOSDRAAIEN EN DE AANSLAG IN DE LAAGSTE STAND PLAATSEN. DE SCHROEVEN VAN HET LEIHOEKSTUK EN HET EXCENTER LOSDRAAIEN. DE MOER VAN HET EXCENTER VAN DE OPSLUITHEFBOOM LOSDRAAIEN EN DE OPSLUITHEFBOOM IN DE LAAGSTE STAND DRAAIEN (ZOALS OP DE FIGUUR) DRAAI DE MOER WEER VAST. DE SCHROEVEN VAN DE MONTEERPLAAT EN EXCENTER LOSDRAAIEN EN DRAAI HET EXCENTER ZODANIG DAT AAN GENOEMDE CONTROLE WORDT VOLDAAN EN DRAAI DE SCHROEVEN WEER VAST. WANNEER DEZE INSTELLING IS GEDAAN MOETEN DE INSTELLINGEN VOOR HET LEIHOEKSTUK, DE AANSLAG EN DE AFSLUITHEFBOOM WORDEN UITGEVOERD (FIG 10,11 EN 12).

Fig. 9

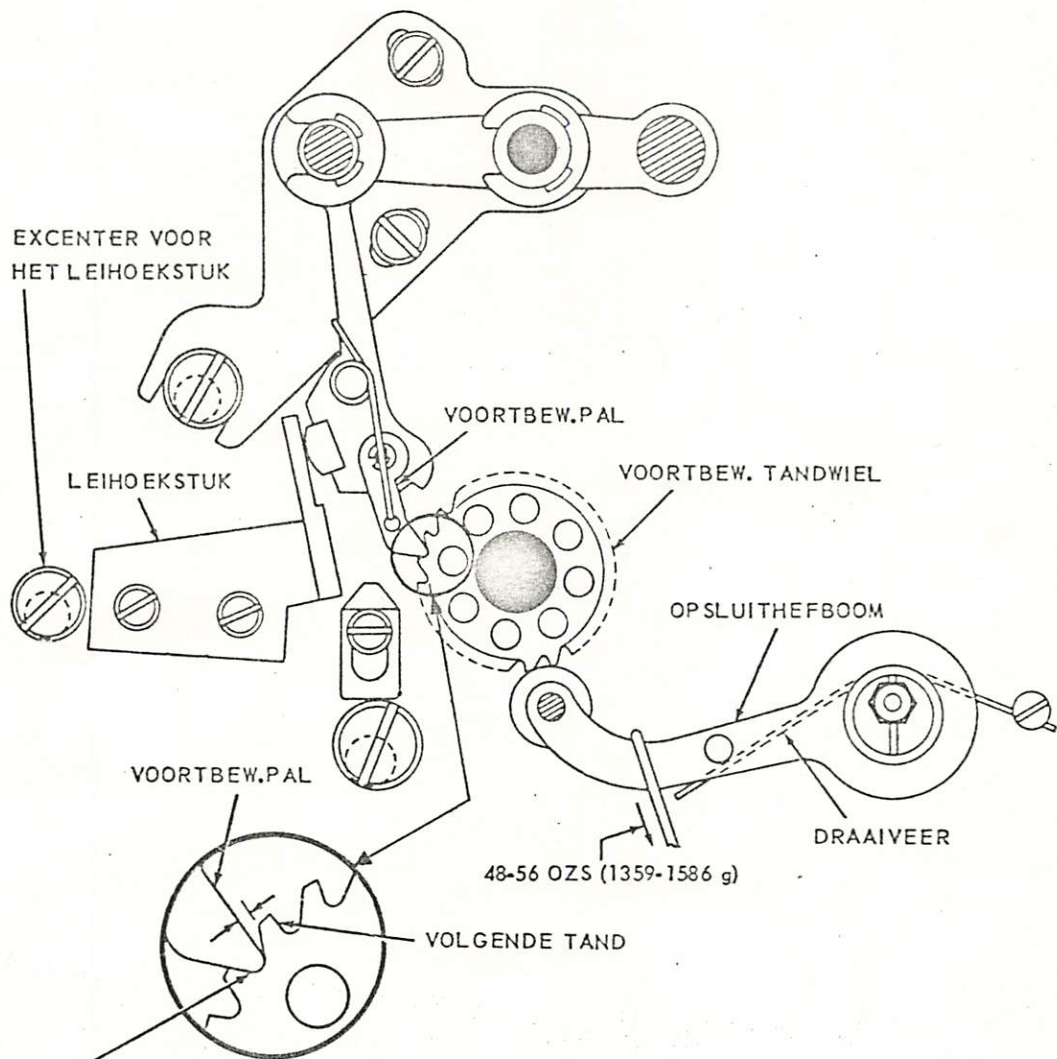

LEIHOEKSTUK

HET ANKER VAN DE VOORTBEW.MAGNEET IN DE AANGETROKKENSTAND HOUDEN, DE AANDRIJVING DRAAIEN TOT DE VOORTBEWEGINGSPAL IN DE TANDGROND STAAT. (ZIE DETAILTEKENING) DAARBIJ MOET EEN MERKBARE RUIMTE TUSSEN DE ACHTERZIJDE VAN DE PAL EN DE VOLGENDE TAND AANWEZIG ZIJN.

INSTELLEN: VERPLAATS HET LEIHOEKSTUK D.M.V. HET DRAAIEN VAN HET EXCENTER.

OPM. WANNEER DEZE INSTELLING MOET WORDEN UITGEVOERD CONTROLEER DAN OOK DE INSTELLING VOLGENS FIG. 9, 11 EN 12.

Fig. 10

STAND VAN DE AANSLAG

MET DE VOORTBEW.PAL IN DE LAAG-
STE STAND, MOET DE RUIMTE TUS-
SEN DE AANSLAG EN DE VOORTBEW.
PAL $0,001'' - 0,003''$ ($0,02 - 0,07$ mm) ZIJN.
INSTELLEN: VERPLAATS DE AANSLAG
D.M.V. HET EXCENTER.

OPM. WANNEER DEZE INSTELLING
MOET WORDEN UITGEVOERD CONTRO-
LEER DAN OOK DE INSTELLINGEN OP
FIG. 9, 10 EN 12.

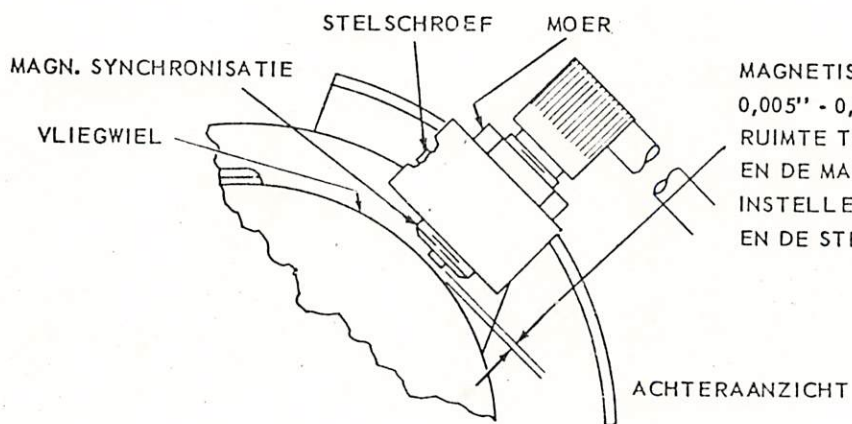
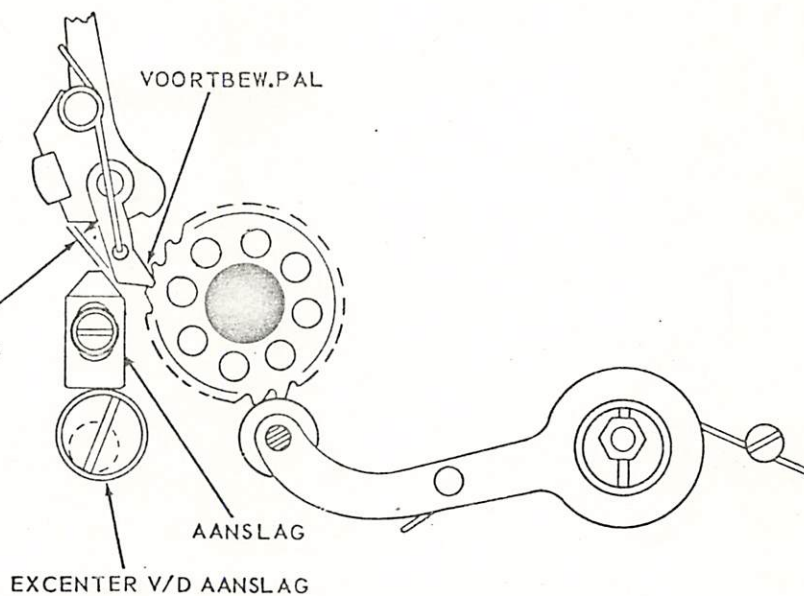

MAGNETISCHE SYNCHRONISATIE
 $0,005'' - 0,01''$ ($0,12 - 0,25$ mm)
RUIMTE TUSSEN HET VLIEGWIEL
EN DE MAGN. SYNCHRONISATIE.
INSTELLEN: D. M. V. DE MOER
EN DE STELSCHROEF.

Fig. 11

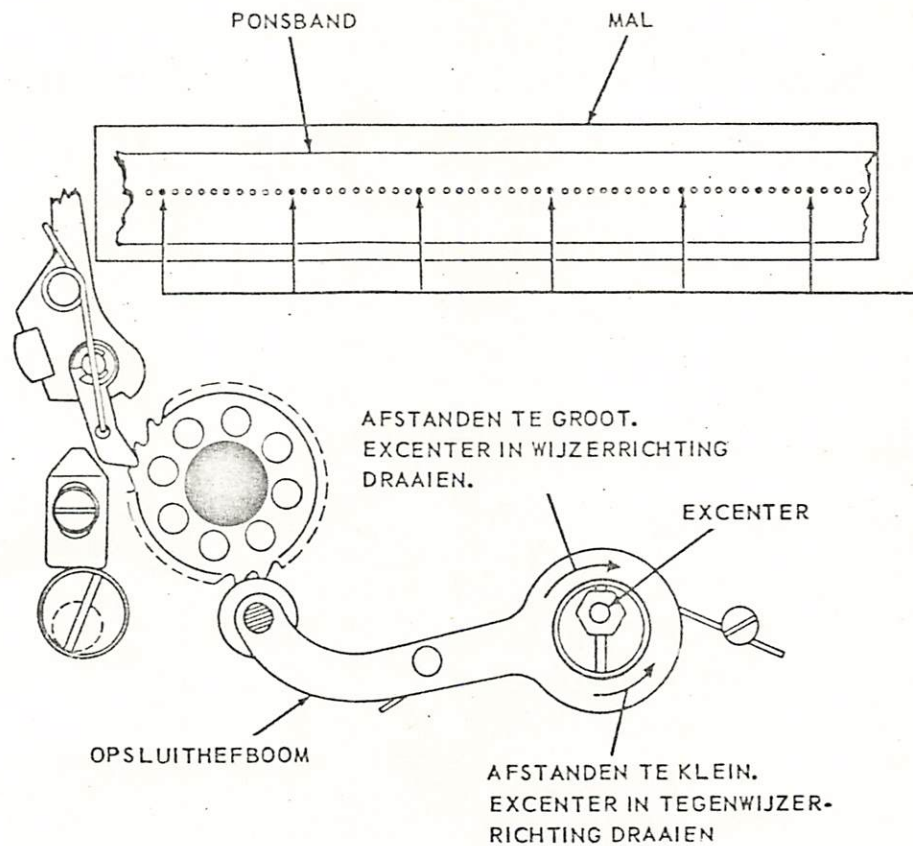

OPSLUITHEFBOOM

WANNEER EEN BAND MET VOORTBEWEGINGSGATEN OP DE MAL WORDT GELEGD MOET ELK 10^e GAT OVEREENKOMEN MET DE MERKSTREEP OP DE MAL.
 INSTELLEN: DRAAI HET EXCENTER IN DE GEWENSTE RICHTING (ZIE FIGUUR).
 OPM. WANNEER DEZE INSTELLING MOET WORDEN UITGEVOERD CONTROLEER DAN OOK DE INSTELLINGEN OP DE FIG. 9, 10 EN 11.

Fig. 12

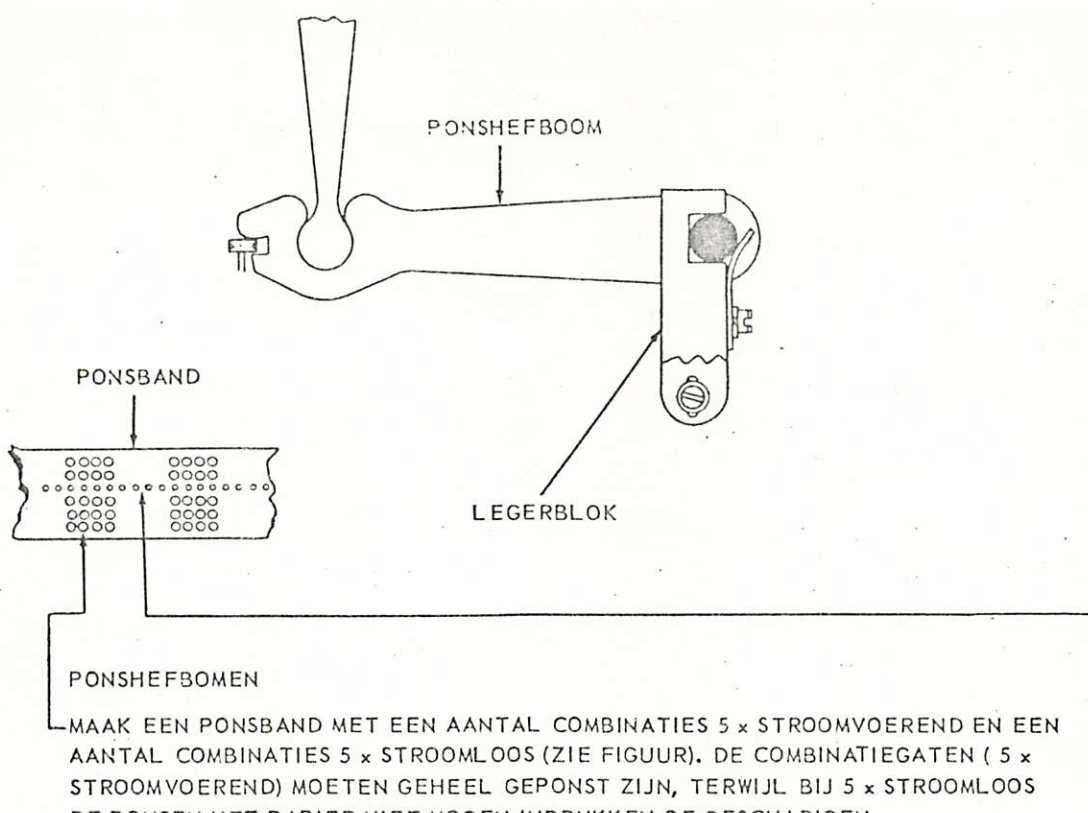

Fig. 13

ONDERHOUDSVOORSCHRIFT

IEDERE 160 BEDRIJFSUREN OF EENMAAL PER MAAND, TENZIJ ANDERS AANGEGEVEN OP DE FIGUREN.

T = TURBO-OLIE

V = VET (TUBE BIJ HET TOESTEL AANWEZIG OF ANDERS RETINAX G)

VOORTBEWEGINGS- EN CODE MAGNETEN

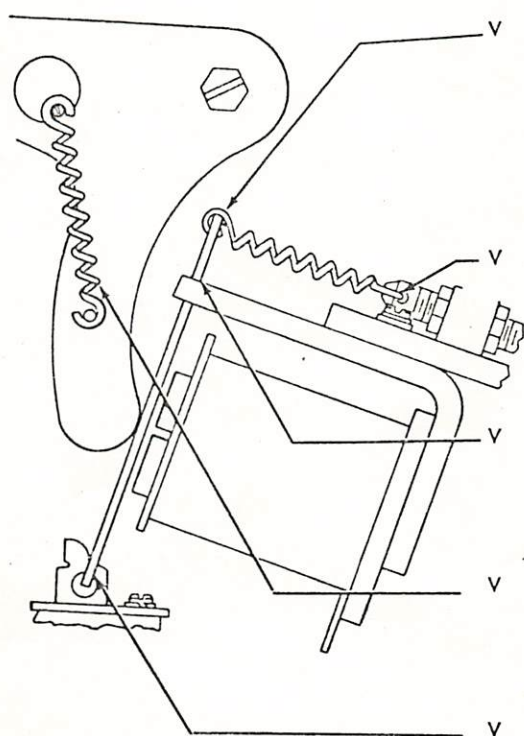

Fig. 14

PONSINRICHTING

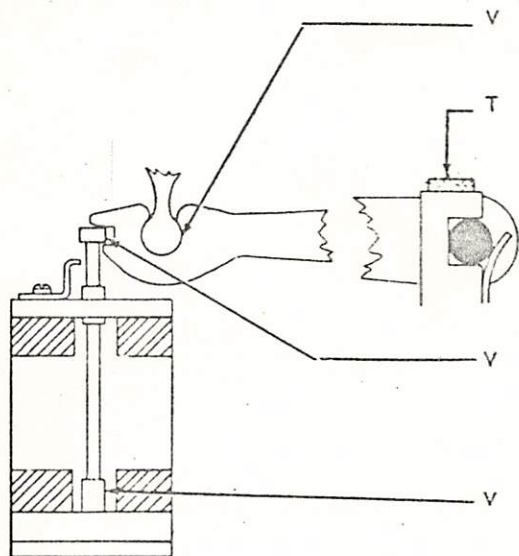
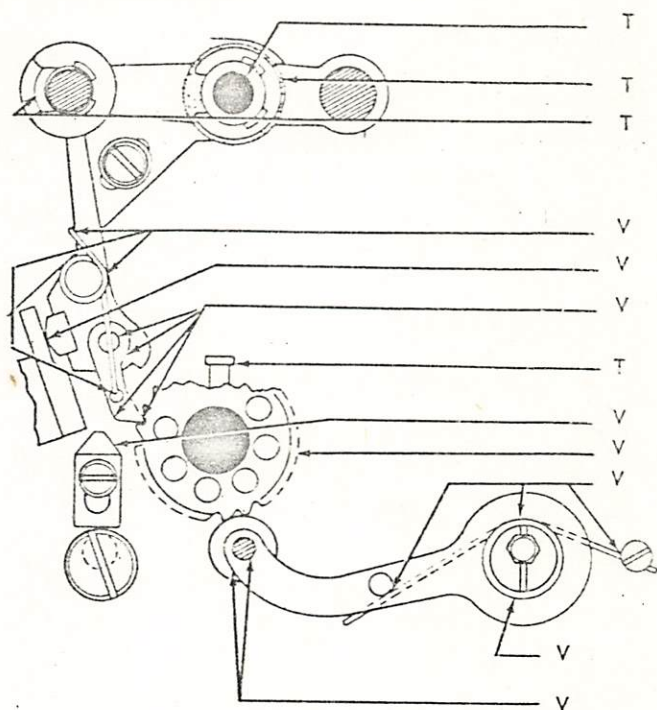

Fig. 15

VOORTBEWEGING



VOORTBEWEGING

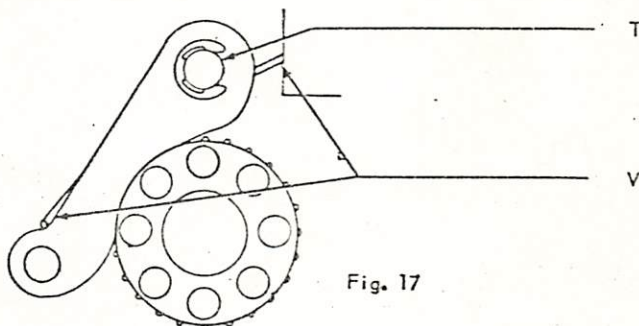

Fig. 17

PONSINRICHTING

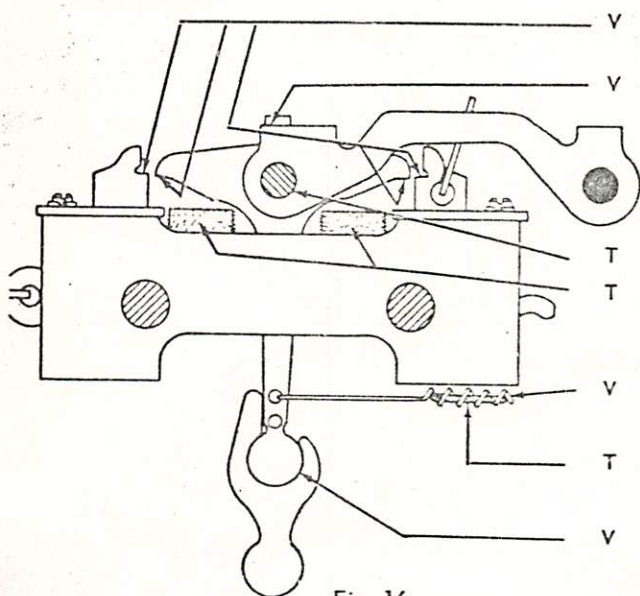

Fig. 16

AANDRIJVING

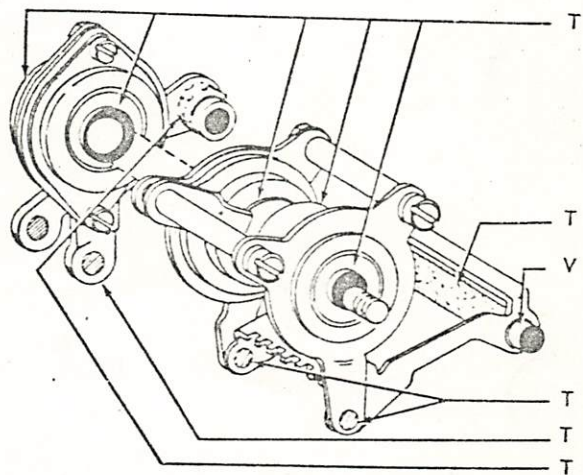

Fig. 18

PAPIERROLHOUDER

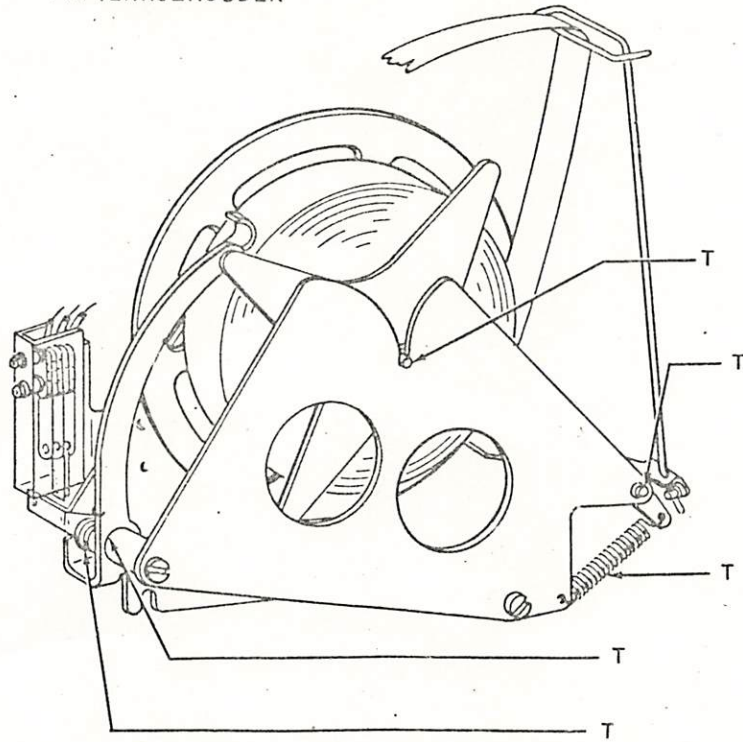
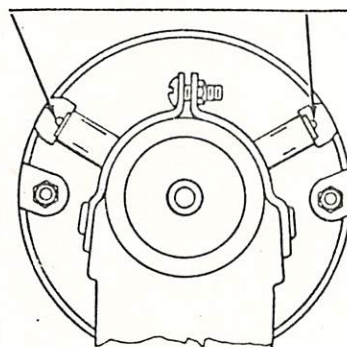

Fig. 19

MOTOR



OM DE 4 MAANDEN

Fig. 20

Volgorde van de instellingen voor de juiste afstand tussen de ponsgaten.

1. Moer 1 losdraaien en excenter 2 van de opsluitrol zodanig draaien dat de sleuf in het excenter verticaal en tevens het excenter in de laagste stand staat (zie tekening).
2. De moer van excenter 4 (aan de achterzijde van de monteerplaat) losdraaien en het excenter in de laagste stand plaatsen.
Schroef 3 losdraaien en aanslag 5 in de laagste stand plaatsen.
3. De twee schroeven 6 van de monteerplaat losdraaien. De motor met de hand draaien tot de voortbewegingspal 8 zich in de laagste stand bevindt.
De moer van excenter 7 (aande achterzijde van de monteerplaat) losdraaien en het excenter draaien tot voortbewegingspal 8 zich geheel in de tandgrond bevindt zonder het voortbewegingsstandwiel te bewegen.
Hierna de schroeven 6 en de moer van excenter 7 vastschroeven.
4. Met de hand de voortbewegingsmagneet opbrengen en de motor draaien tot het voortbewegingsstandwiel 9 één tand is opgeschoven en de voortbewegingspal 8 zich in de laagste stand bevindt.
Nu aanslag 5 tegen de voortbewegingspal 8 plaatsen en 'los-vast' zetten met schroef 3. De motor inschakelen en voortbewegingsmagneet met de hand opdrukken. Hierdoor wordt de aanslag 5 door de voortbewegingspal 8 in de meest gunstige stand gedrukt. Hierna de motor uitschakelen en aanslag 5 vastschroeven.
5. Ponsband in de ponsontvanger zetten, motor inschakelen en door het met de hand opdrukken van de voortbewegingsmagneet en enkele combinatiemagneten een band ponsen.
Deze band op de juiste afstand tussen de ponsgaten controleren en indien nodig deze afstand bijstellen door het excenter 2 linksom te draaien voor een kleinere afstand en rechtsom voor een grotere afstand tussen de ponsgaten.
Wanneer de juiste afstand is bereikt, het excenter 4 tegen aanslag 5 draaien en vastschroeven. Tevens controleren of alle excenters en de schroeven 6 van de monteerplaat zijn vastgezet.

LET OP!

De afstelling van de afstand tussen de ponsgaten moet altijd met een volle rol ponspapier geschieden.

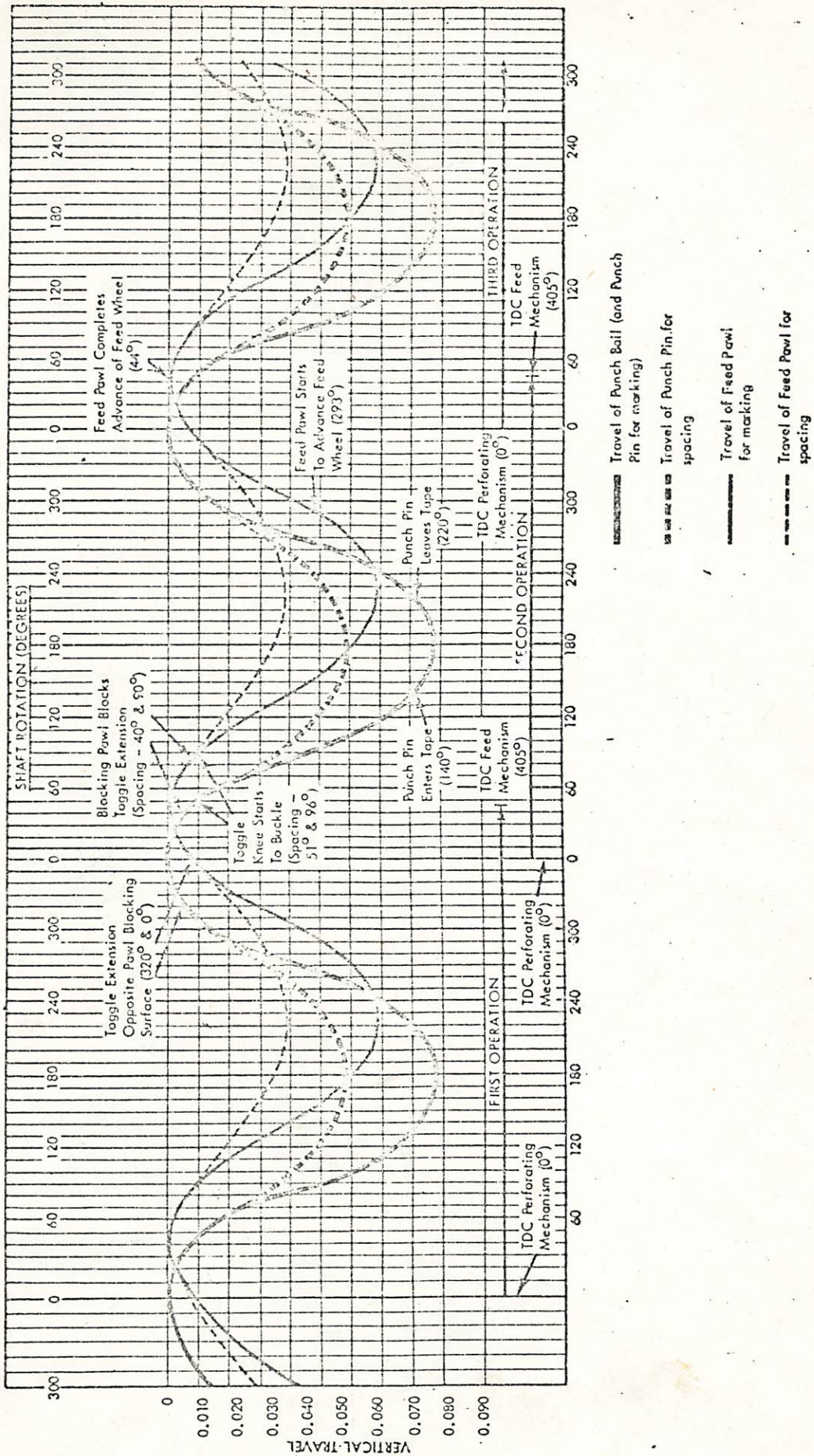
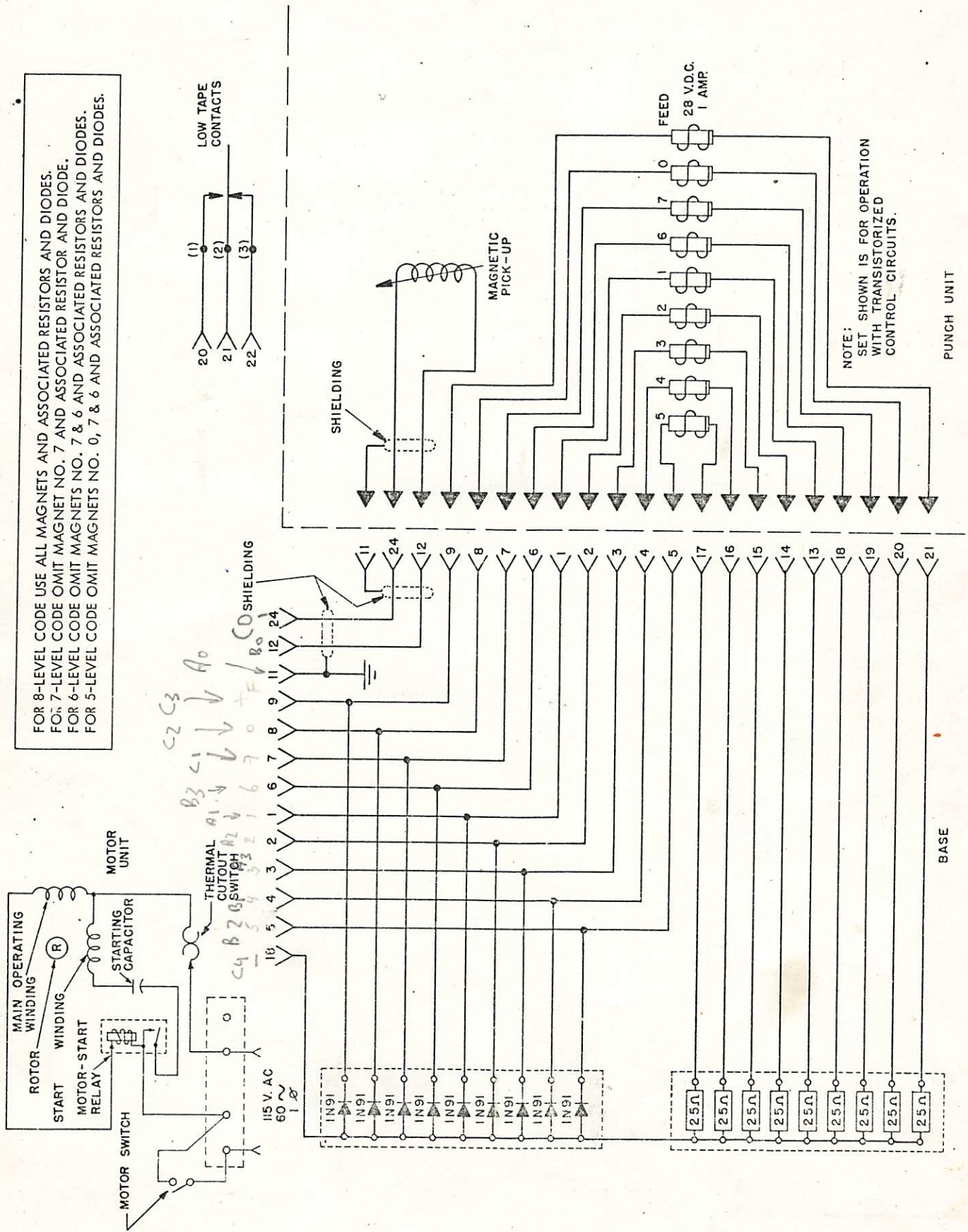

Figure 4 - Timing Diagram

FOR 8-LEVEL CODE USE ALL MAGNETS AND ASSOCIATED RESISTORS AND DIODES.
 FOR 7-LEVEL CODE OMIT MAGNET NO. 7 AND ASSOCIATED RESISTOR AND DIODE.
 FOR 6-LEVEL CODE OMIT MAGNETS NO. 7 & 6 AND ASSOCIATED RESISTORS AND DIODES.
 FOR 5-LEVEL CODE OMIT MAGNETS NO. 0, 7 & 6 AND ASSOCIATED RESISTORS AND DIODES.



NOTE:
 SET SHOWN IS FOR OPERATION
 WITH TRANSISTORIZED
 CONTROL CIRCUITS.

Figure 6-10. Schematic Wiring Diagram: Typical Tape Punch Set

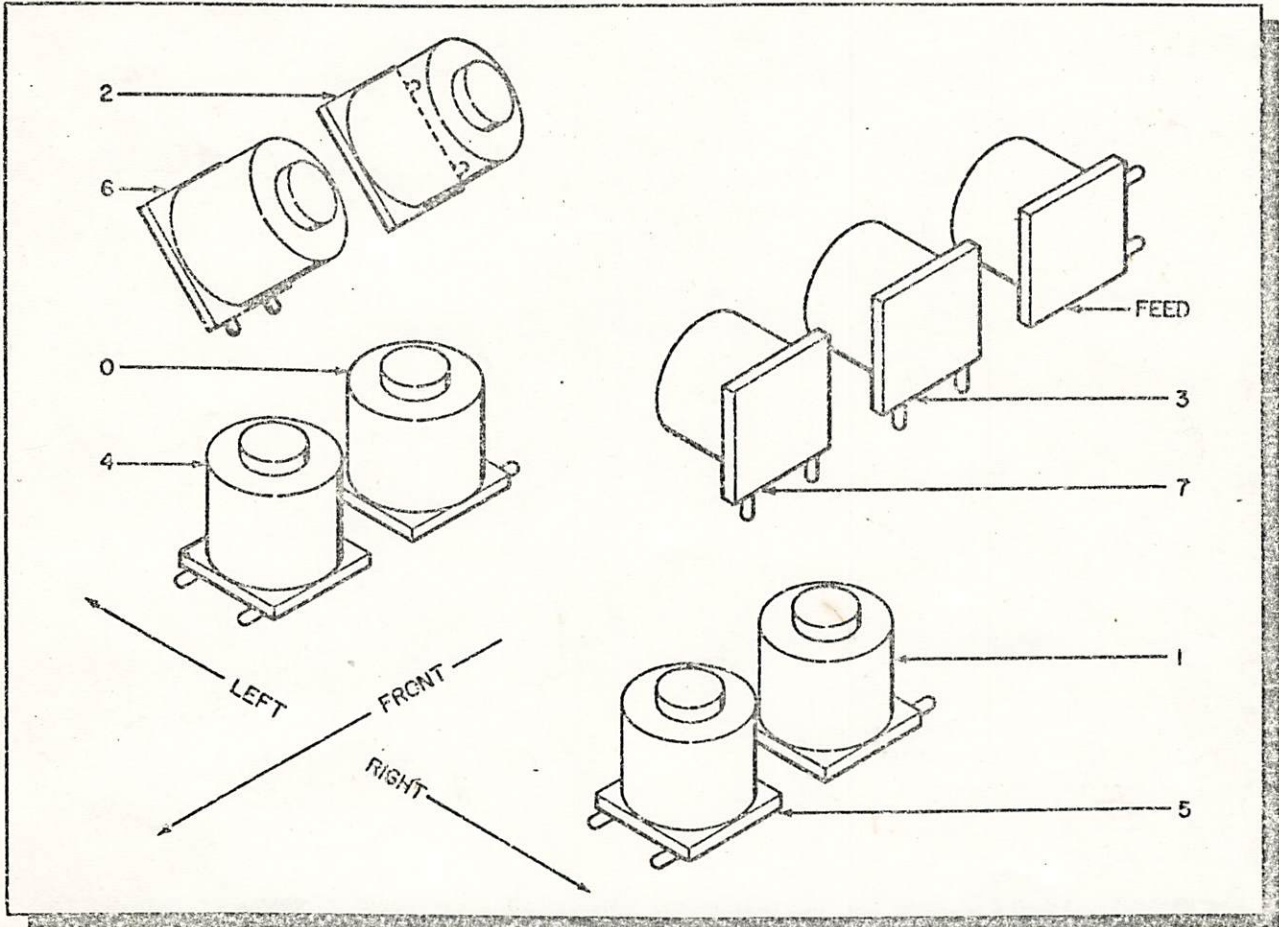

MAGNET	POSITION	TERMINAL POSITION
FEED	UPPER RIGHT REAR	REAR
0 - PULSE	LOWER LEFT REAR	REAR
1 - PULSE	LOWER RIGHT REAR	REAR
2 - PULSE	UPPER LEFT REAR	REAR
3 - PULSE	UPPER RIGHT MIDDLE	DOWN ON 8 LVL. FRONT ON 5 LVL.
4 - PULSE	LOWER LEFT FRONT	FRONT
5 - PULSE	LOWER RIGHT FRONT	FRONT
6 - PULSE	UPPER LEFT FRONT	DOWN
7 - PULSE	UPPER RIGHT FRONT	DOWN

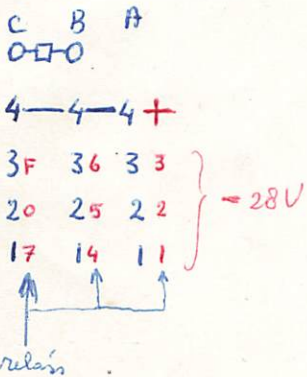

Figure 6 - Magnet Positions

