

FONCTIONS SPECIALES

SHIFT et LOCK

Quand vous appuyez sur la touche "fixe majuscule" (SHIFT), toutes les frappes de touches seront en lettres majuscules (A) ou en symboles indiqués à la partie supérieure des touches (!#%). En appuyant sur la touche "verrouillage" (LOCK), toutes les frappes de touches dans les trois premières lignes seront verrouillées en lettres majuscules ou en symboles indiqués à la partie supérieure

des touches. Les symboles figurant à la partie supérieure des touches ne peuvent être tapés que lorsque la touche "fixe majuscule" (SHIFT) est enfoncée. Quand vous appuyez sur la touche "verrouillage" (LOCK), l'intensité du témoin lumineux augmente. Pour quitter cette fonction appuyer simplement sur la touche "verrouillage" (LOCK) encore une fois.

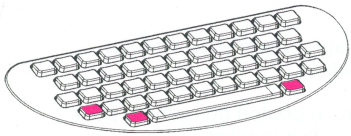

LE CLAVIER AFFECTE PAR LA FONCTION DE VERROUILLAGE (LOCK)

Caractères gras

Enfoncer les touches "fixe majuscule" (SHIFT) et "verrouillage" (LOCK) et appuyer sur la touche (D) - respecter l'ordre donnée. Cette fonction permet à la machine à écrire de frapper tous les caractères deux fois. Pour quitter cette fonction répéter l'opération.

SHIFT + LOCK + D

Espace des caractères

Enfoncer les touches "fixe majuscule" (SHIFT) et "verrouillage" (LOCK) et appuyer sur la touche (S) - respecter l'ordre donnée - pour laisser automatiquement une espace après chaque caractère tapé. Pour quitter cette fonction répéter l'opération.

SHIFT + LOCK + S

Soulignement du texte pendant le frappe

Enfoncer les touches "fixe majuscule" (SHIFT) et "verrouillage" (LOCK) et appuyer sur la touche (U) - respecter l'ordre donnée - pour souligner chaque caractère frappé. Pour quitter cette fonction répéter l'opération.

SHIFT + LOCK + U

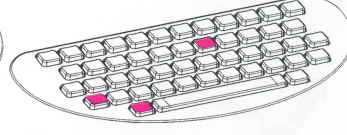
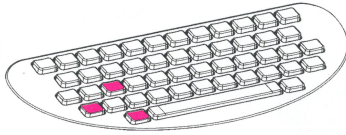
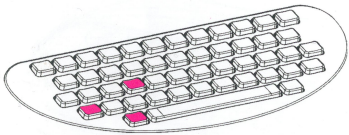

TOUTES LES FONCTIONS PEUVENT FONCTIONNER EN MEME TEMPS.

CONSEILS DE SECURITE:

EAU

Ne pas utiliser l'équipement près de l'eau ou dans les endroits où l'eau peut venir en contact de l'équipement.

INTRODUCTION D'OBJETS ET DE LIQUIDE

Il faut prendre soin de ne pas laisser tomber ou pénétrer d'objets ou de liquide à l'intérieur de l'équipement par les ouvertures.

VENTILATION

L'équipement doit être situé en un lieu qui lui permet une ventilation correcte.

TEMPERATURE

L'équipement est sensible aux températures extrêmes. Eviter de le placer près de source de chaleur des radiateurs, des poêles exposant l'équipement à des températures trop froides.

PERIODES D'INACTIVITES

Quand vous avez fini d'utiliser l'adaptateur il faut le exclure du réseau.

ENTRETIEN

L'équipement doit être protégé contre la poussière. Il est recommandé de remettre la machine à écrire dans son emballage original pour sa protection.

ENTRETIEN:

1. AVANT DE PROCEDER AU NETTOYAGE, COUPEZ LE COURANT ET DEBRANCHEZ LE TRANSFORMATEUR.
2. NETTOYER AVEC UN CHIFFON LEGERMENT HUMIDE. NE JAMAIS UTILISER DE SOLVANT OU UNE IMMERSION DANS L'EAU.
3. EVITER DE NETTOYER MARGUERITE AVANT QUE CELA NE SOIT ABSOLUMENT NECESSAIRE. SI CELA S'AVERE INDISPENSABLE, PRENEZ GRAND SOIN DE NE PAS L'ENDOMMAGER. PASSEZ LEGEREMENT SUR LA MARGUERITE AVEC UN CHIFFON DE COTON IMBIBE D'ALCOOL. NE PAS UTILISER DE SOLVANTS.
4. IL N'EST PAS NECESSAIRE DE GRAISSER LES PIECES DE LA MACHINE A ECRIRE.

Si des défauts d'impression apparaissent lorsque vous tapez sur les touches de votre machine, vous devez la débrancher et attendre quelques secondes avant de la rebrancher.



MACHINE A ECRIRE ELECTRONIQUE

ART. E118

INSTRUCTION POUR L'UTILISATION ET L'ENTRETIEN

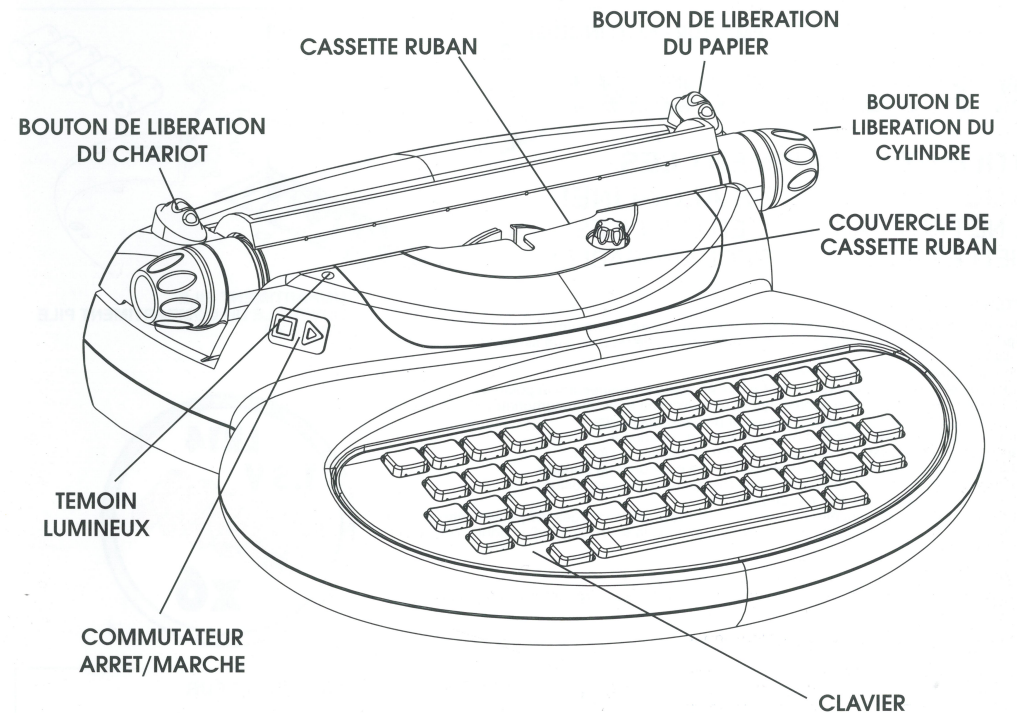

ETEIGNEZ VOTRE MACHINE A ECRIRE SI VOUS NE L'UTILIZES PAS.

NOTE AUX PARENTS!

La machine à écrire a été conçue dans le souci de satisfaire vos enfants. Pour les aider à en tirer le plus grand profit, nous vous recommandons de lire ce mode d'emploi avec attention. Conserver ces informations pour utilisation ultérieure.



ATTENTION! NE CONVIENT PAS AUX ENFANTS DE MOINS DE 3 ANS. CONTIENT DES PETITS ELEMENTS DETACHABLES SUSCEPTIBLES D'ETRE AVALES. CE JOUET NE DOIT PAS ETRE LAISSE A LA PORTEE DES TRES JEUNES ENFANTS.



Production and sale of toys, stationery, metal and plastic goods

MEHANO, SI - 6310 Izola, Polje 9, Slovenia
Tel.: +386 5 6608 120
Fax: +386 5 6608 101
http://www.mehano.eu
e-mail: info@mehano.si

E118
FR

PARTIES DE LA MACHINE A ECRIRE

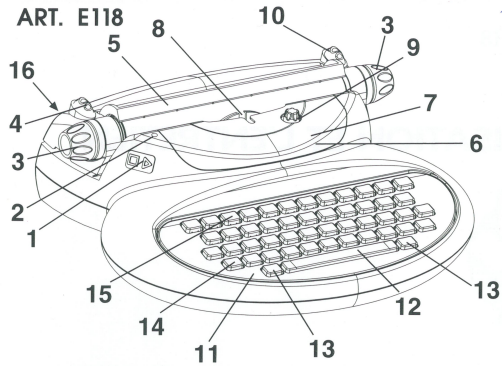

1. COMMUTATEUR ARRET/MARCHE
2. TEMOIN LUMINEUX:
ON ("▶") - LE TEMOIN LUMINEUX S'ALLUME
LOCK - L'INTENSITE LUMINEUSE AUGMENTE
3. BOUTON DE LIBERATION DU CYLINDRE ET DE
DAGAGEMENT DU CHARIOT
4. BOUTON DE LIBERATION DU CHARIOT
5. BARRE DE MAINTIEN DU PAPIER
6. COUVERCLE DE CASSETTE RUBAN
7. CASSETTE RUBAN (COD. E113)
8. MARGUERITE AVEC LES CARACTERES ET SYMBOLES
9. BOUTON DE REGLEMENT MANUEL DU RUBAN
10. BOUTON DE LIBERATION DE PAPIER
11. CLAVIER AVEC LES CARACTERES ET SYMBOLES
12. BARRE D'ESPACEMENT
13. TOUCHE MAJUSCULE FIXE (SHIFT) POUR FRAPPER
LES SYMBOLES INDICUES A LA PARTIE SUPERIEURE
DES TOUCHES ("?")
14. TOUCHE VERROUILLAGE (LOCK) POUR FRAPPER
LES LETTRES MAJUSCULES EN LIGNE CONTINUE
15. TOUCHE DE SOULIGNAGE
16. PRISE (c.c.)

ART. E118 (PILES ET TRANSFORMATEUR - NON INCLUS)

ATTENTION!

UTILISEZ UNIQUEMENT LES
NOUVELLES PILES ALCALINE!
IL NE FAUT PAS UTILISER LES PILES
VIELLES, USEES OU RECHARGEABLE!

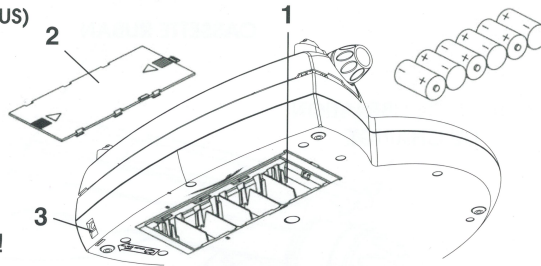

ATTENTION

- Ne pas utiliser des piles rechargeable (c'est-à-dire nickel cadmium).
- Seuls des piles ou accumulateurs du type recommandé ou d'un type similaire doivent être utilisés.
- On vous conseille d'utiliser piles alcaline.
- Les piles et accumulateurs doivent être mis en place en respectant la polarité.
- Différents types de piles ou accumulateur (p.e. alcaline avec zinc-carbonate) ou des piles ou accumulateurs neufs et usagés ne doivent pas être mélangés.
- Le remplacement des piles doit être effectué par un adulte.
- Les piles et accumulateurs usagés doivent être enlevés du jouet.
- Enlever les piles du jouet, s'il ne sera pas utilisé pour un long période.
- Tenir les piles loin des instruments metal (risque de feu ou explosion).
- Des piles ne doivent pas être rechargées.
- Les accumulateurs doivent être enlevés du jouet avant d'être chargés (s'il peuvent être enlevés).
- Les accumulateurs ne doivent être chargés que sous la surveillance d'un adulte (s'il peuvent être enlevés).
- Ne pas jeter les piles au feu.
- Jeter les piles épuisées dans boîtes à ordures spécifiques.
- Les bornes d'un pile ou d'un accumulateur new doivent pas être mises en court-circuit.

1. COMPARTIMENT PILE
2. COUVERCLE DU COMPARTIMENT PILE
3. PRISE (c.c.)



UTILISATION DU TRANSFORMATEUR

Utilisez uniquement un transformateur d'une puissance de 9V (c.c.) --- 500 mA. Avec une prise de diamètre $\varnothing 5,5 \times 2,1 \times 14$ mm et qui est compatible avec une norme européenne de sécurité EN 61558-2-7. Les adaptateurs ne correspondant pas à ces spécifications engendreront celle-ci de fonctionner correctement. Le transformateur n'est pas un jouet. Le transformateur doit être vérifié régulièrement, par le cas où le cordon, la prise ou d'autres pièces dudit transformateur seraient endommagées. Dans ce cas, le jouet ne doit plus être utilisé, tant que le transformateur n'est pas réparé. Branchez la prise du transformateur à la sortie prévue à cet effet, sur la gauche de la machine à écrire.

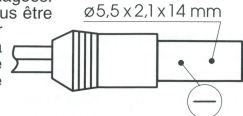

INSTRUCTION POUR L'UTILISATION ET L'ENTRETIEN

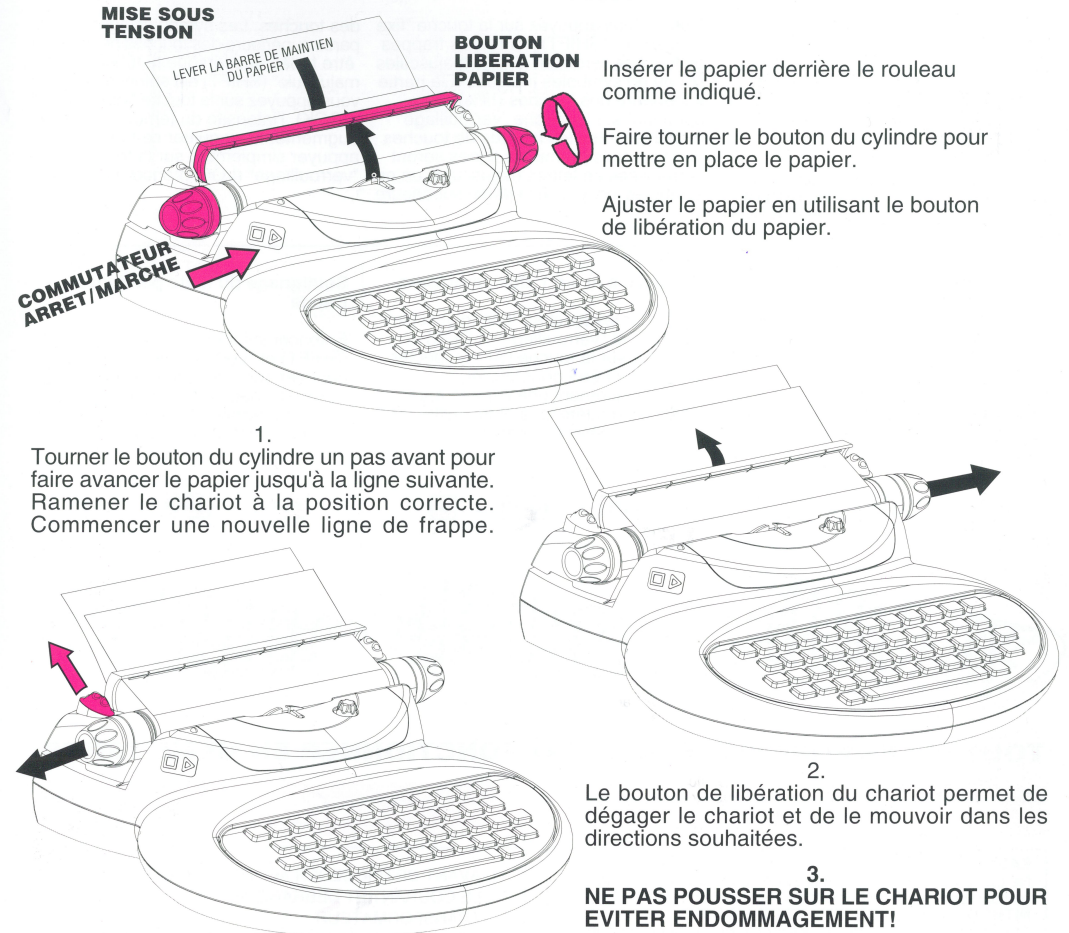

1. Tourner le bouton du cylindre un pas avant pour faire avancer le papier jusqu'à la ligne suivante. Ramener le chariot à la position correcte. Commencer une nouvelle ligne de frappe.

2. Le bouton de libération du chariot permet de dégager le chariot et de le mouvoir dans les directions souhaitées.

3. **NE PAS POUSSER SUR LE CHARIOT POUR EVITER ENDOMMAGEMENT!**

ATTENTION: LA MACHINE N'ETANT PAS UTILISEE, LE BOUTON RELACHEMENT PAPIER DOIT TOUJOURS ETRE DANS LA POSITION "LIBERATION".

REPLACEMENT DE LA CASSETTE RUBAN:

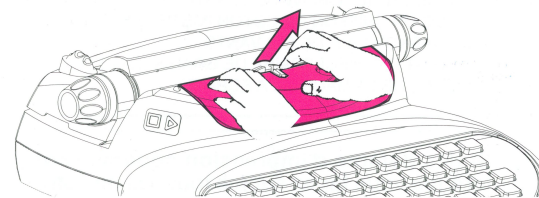

1. Enlever le couvercle de cassette ruban.

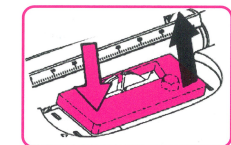

2. Exercer une pression sur l'endroit indiqué par un cercle. Insérer la nouvelle cassette en appuyant d'abord sur le côté gauche.

SPECIFICATION ET DIMENSIONS

Espacement des caractères: 2.54 mm
Largeur maximum du papier: 210 mm (format A4)
Nombre maximum de caractères par ligne: 68
Clavier: 48 touches et barre d'espacement
Marguerite: 90 caractères
Dimensions: largeur 320 mm, longueur 370 mm, hauteur 105 mm
Poids: 1400 g sans l'adaptateur.

Alimentation: adaptateur CA/CC 9V --- 500 mA
- non inclus, à l'exception de l'art. E117A/E117BA
- piles 6 x 1,5V - IEC LR14 (non inclus)

Les caractéristiques de l'adaptateur de Mehano (valable seulement pour les articles avec le adaptateur inclus).

Adaptateur: CA-CC
Entrée: 230V (c.a.) 50Hz
Sortie: 9V (c.c.) 500mA 4.5VA
Conforme aux normes EN61558-2-7
Ceci n'est pas un jouet.
A utiliser uniquement à l'intérieur.